

# L-TECH

## SERVICES GENERAUX

Vanne papillon double excentration à siège plastomère, L-TECH est la solution aux contraintes de pression et de température, en apportant fiabilité et économies d'exploitation.

### TECHNOLOGIE

#### Double Excentration

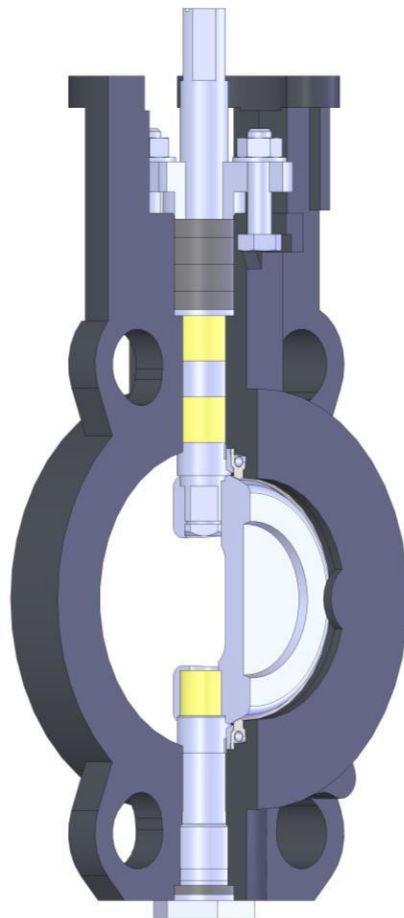
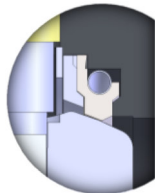

- ✓ Platine normalisée selon EN ISO 5211
- ✓ Presse étoupe ajustable
- ✓ Garniture graphite
- ✓ Paliers traités contre la friction, sans besoin de maintenance
- ✓ Siège remplaçable pour une maintenance aisée
- ✓ Butée mécanique de fermeture pour la protection du siège



Papillon profilé pour un **coefficient de débit (Kv) majoré (\*)**



Vannes testées à 100% pour une **étanchéité garantie**



Suivi et Conseil, assistance technique pour un **service premium**

(\*) Selon les conditions de service, **importantes économies d'énergie**

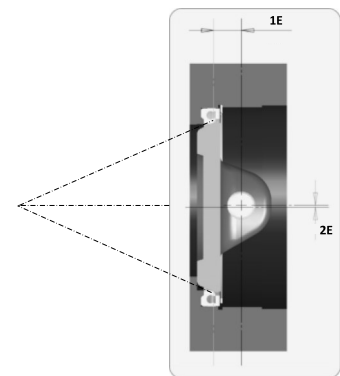

### PERFORMANCES



Les pressions et températures maximales dépendent de la relation pression/température et de la nature du fluide.

# CONSTRUCTIONS

<b>Corps</b>	Acier		Inox	
<b>Siège</b>	R-PTFE Chargé 25% Fibre de verre		R-PTFE Chargé 25% Fibre de verre	
<b>Papillon</b>	Inox A351 CF8M (DN50 à 125) – Inox X21Cr13 (DN150 à 400)		Inox A351 CF8M	
<b>Garniture de Presse-étoupe</b>	Graphite		Graphite	
<b>Type de corps</b>	Oreilles de Centrage	Oreilles Taraudées	Oreilles de Centrage	Oreilles Taraudées
<b>Type de manœuvre</b>	Lever aluminium et réducteur manuel			

## Conception

- Conception selon la norme EN 593
- Face à face selon la norme EN 558+A1 base 20
- Faces de brides RF selon la norme EN 1092-1

## Étanchéité

- Conforme à la norme EN 12266-1 Taux A

## Agréments

- DESP 2014/68/UE

## Principales options

- Certificat de conformité à la commande type 2.1 / certificat d'étanchéité EN 10204



Oreilles de centrage



Oreilles taraudées



Manœuvre par levier aluminium



Manœuvre par réducteur manuel

# CARACTERISTIQUES

Composants	Matières	Caractéristiques	Avantages
<b>Corps</b>	A216 WCB	<b>Excellente résistance mécanique et revêtement primaire anticorrosion.</b>	<b>Sécurité des biens et des personnes</b>
	A351 CF8M	<b>Excellente résistance à la corrosion et aux basses températures.</b> Cette nuance d'acier inoxydable est également compatible avec le <b>contact alimentaire.</b>	
<b>Siège</b>	R-PTFE	Le PTFE Renforcé, R-PTFE, est un polymère présentant une <b>importante inertie chimique et résistant à des températures sévères.</b>	<b>Étanchéité durable</b> <b>Résistance chimique</b>
<b>Papillon</b>	A351 CF8M X21Cr13	Ces nuances d'acier inoxydable présentent une <b>excellente résistance à la corrosion et aux températures extrêmes.</b> Le CF8M répond également aux exigences du <b>contact alimentaire.</b>	<b>Grande plage d'utilisation</b>
<b>Axe et Pivot</b>	1.4021 / 1.4028 (Inox 13% Cr) 1.4542 (17-4-PH)	Les axes et pivots bénéficient de l' <b>excellente résistance mécanique</b> et de la <b>bonne tenue à la corrosion</b> de ces types d'acier inoxydable.	<b>Intégrité durable de la ligne d'arbre</b>
<b>Garniture de presse-étoupe</b>	GRAPHITE	Ce matériau minéral assure une <b>étanchéité parfaite vers l'extérieur.</b>	<b>Étanchéité durable vers l'extérieur</b>
<b>Bague Palier</b>	THERMOPLASTIQUE COMPOSITE	Ces paliers sont <b>insensibles à la corrosion</b> et permettent un <b>grand nombre de manœuvres sans maintenance.</b>	<b>Stabilité du couple</b>



**Économie d'Énergie**

**19%**

d'augmentation moyenne du Kv par rapport à un axe monobloc traversant.